

貴社図面番号

記号	内容	日付	記入者	箇所
△				
△				
△				

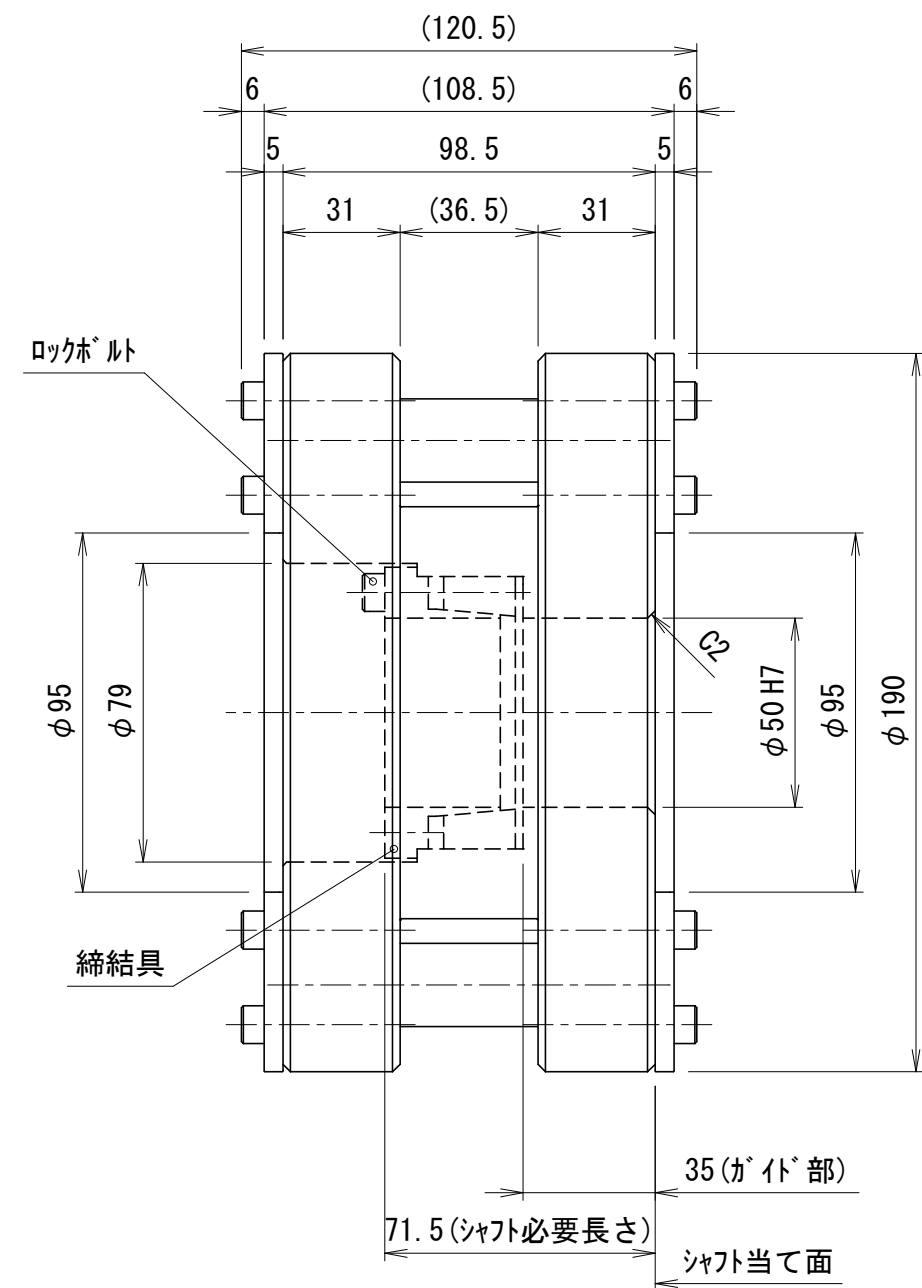
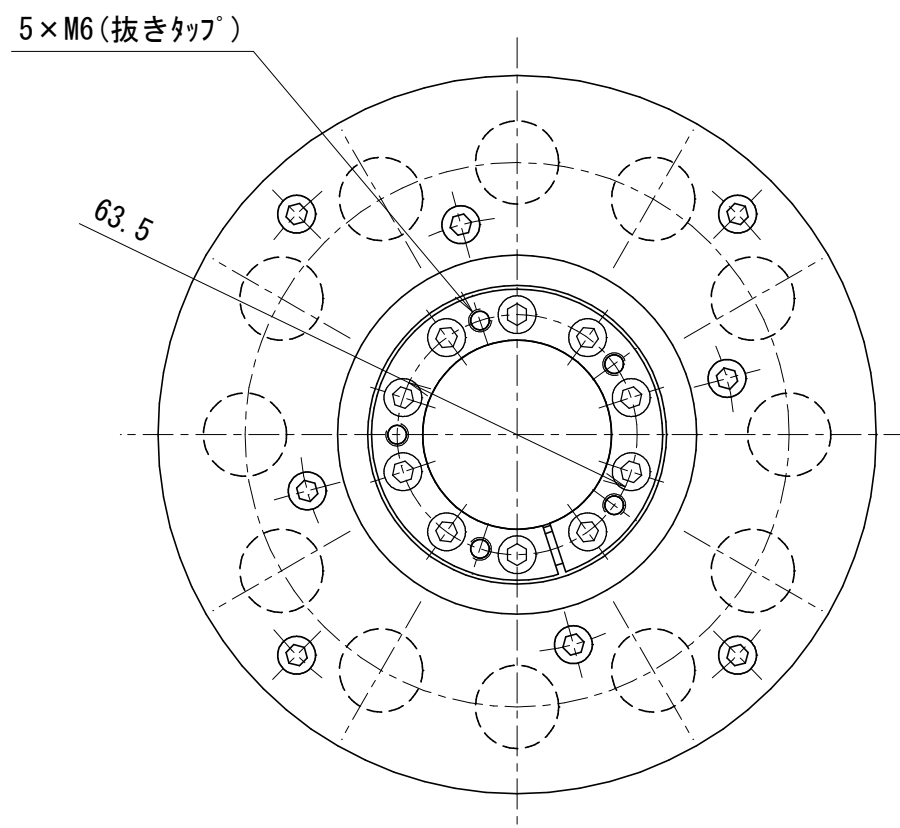

型 式	CPS4012A-□□A <small>注1) 注2)</small>		
仕様内容	歯数	12 歯	
	ロックボルト サイズ	M6	
	締付トルク	9.0 N・m	
	慣性モーメント	739 × 10 ⁻⁴ kg・m ²	
	質量	16 kg	
ゲリスオプション <small>注1)</small>	A: なし		
	G: ゲリス特殊 (支給ゲリス)		
洗浄オプション <small>注2)</small>	A: なし		
	S: 精密洗浄		

- ・ピッチ円直径・許容トルクは、組み合わせ相手による。
- ・相手軸は、公差h7級、表面粗さRa1.6を奨励いたします。

カタログに記載されている仕様については、改良の為変更させて頂くことがあります。

尺度 単位 mm	1 : 2	認可 技術 22.06.24 片山	検査 技術 22.06.22 大田	製図 川島 日付 2022.05.24	図名 モーレニオン 外形図
	KAMO 加茂精工株式会社			図番 GR4091138	A 3

貴社図面番号

記号	内容	日付	記入者	箇所
△				
△				
△				

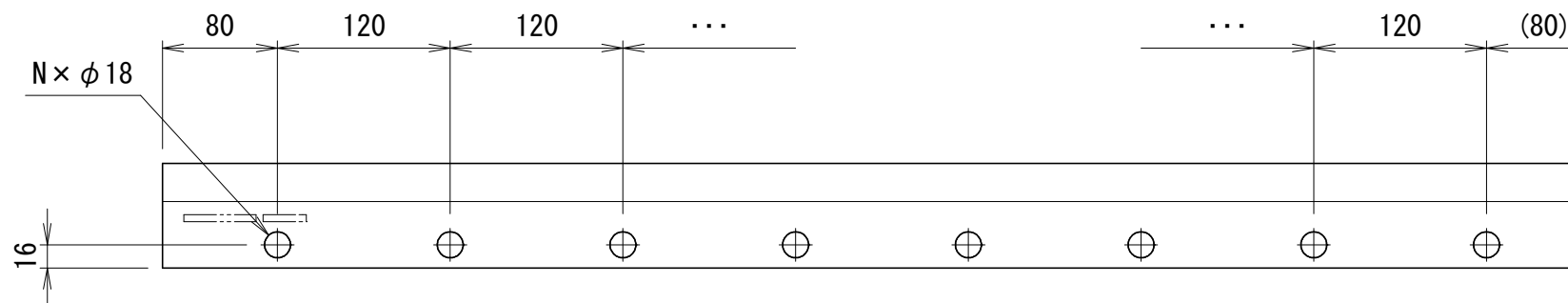
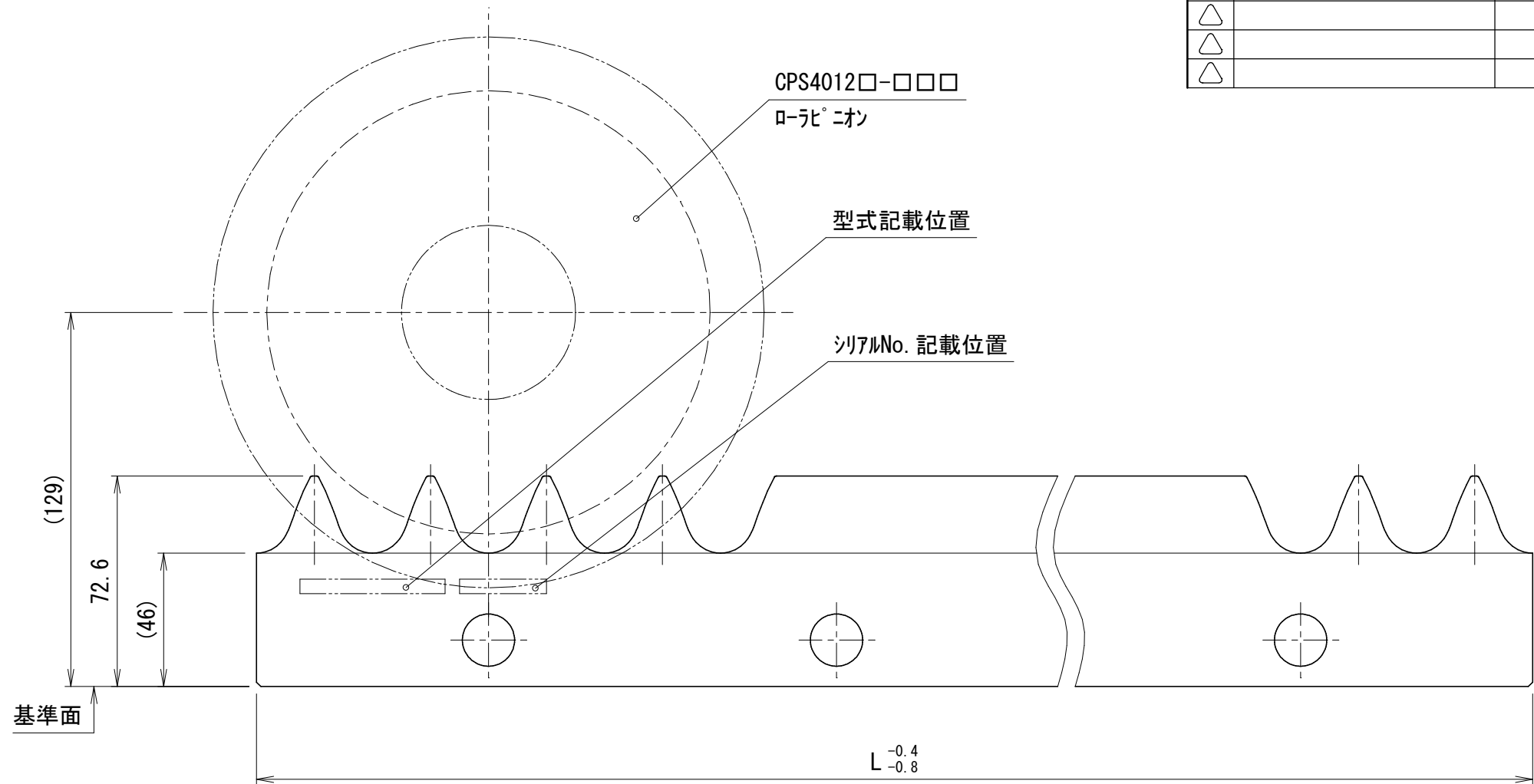
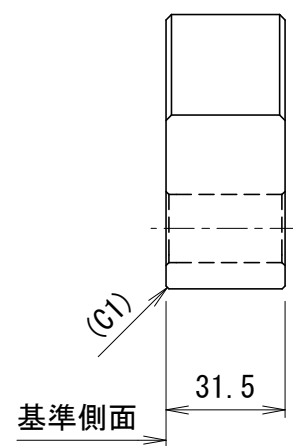

全体図(1:5)

全長 L 注1)	歯数	穴数 N	質量 (kg)
1000	25	8	13
880	22	7	12
760	19	6	10
640	16	5	8.4
520	13	4	6.9

型 式	CRS4012A-F-L□□□-□ 注1) 注2)	
仕様内容	ピッチ	40 mm
	基本動定格荷重	6000 N
	最大使用荷重	9000 N
	許容静定格荷重	10940 N
	精密洗浄 注2)	1:なし 2:あり + 梱包時標準グリス塗布 3:あり + 梱包時支給グリス塗布

・精密洗浄:2及び3を選択した場合、
型式シールは貼り付けずに同梱いたします。

カタログに記載されている仕様については、改良の為変更させて頂くことがあります。

単位 mm	尺度	認可	検査	製図	図名 TCGカムラック 外形図
	1:2	技術 22.06.24 片山	技術 22.06.22 大田	川島 日付 2022.05.24	
kamo 加茂精工株式会社					図番 GR4091139

貴社図面番号

記号	内容	日付	記入者	箇所
△				
△				
△				

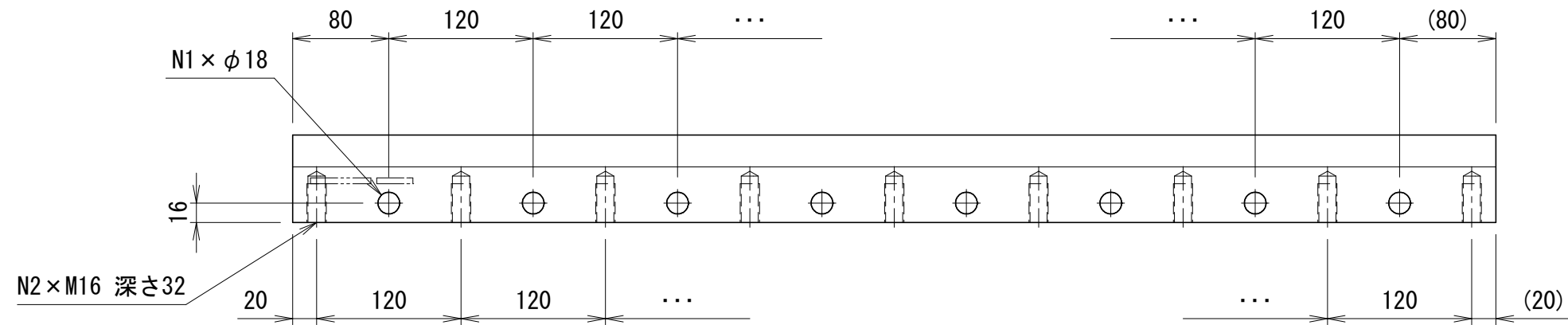
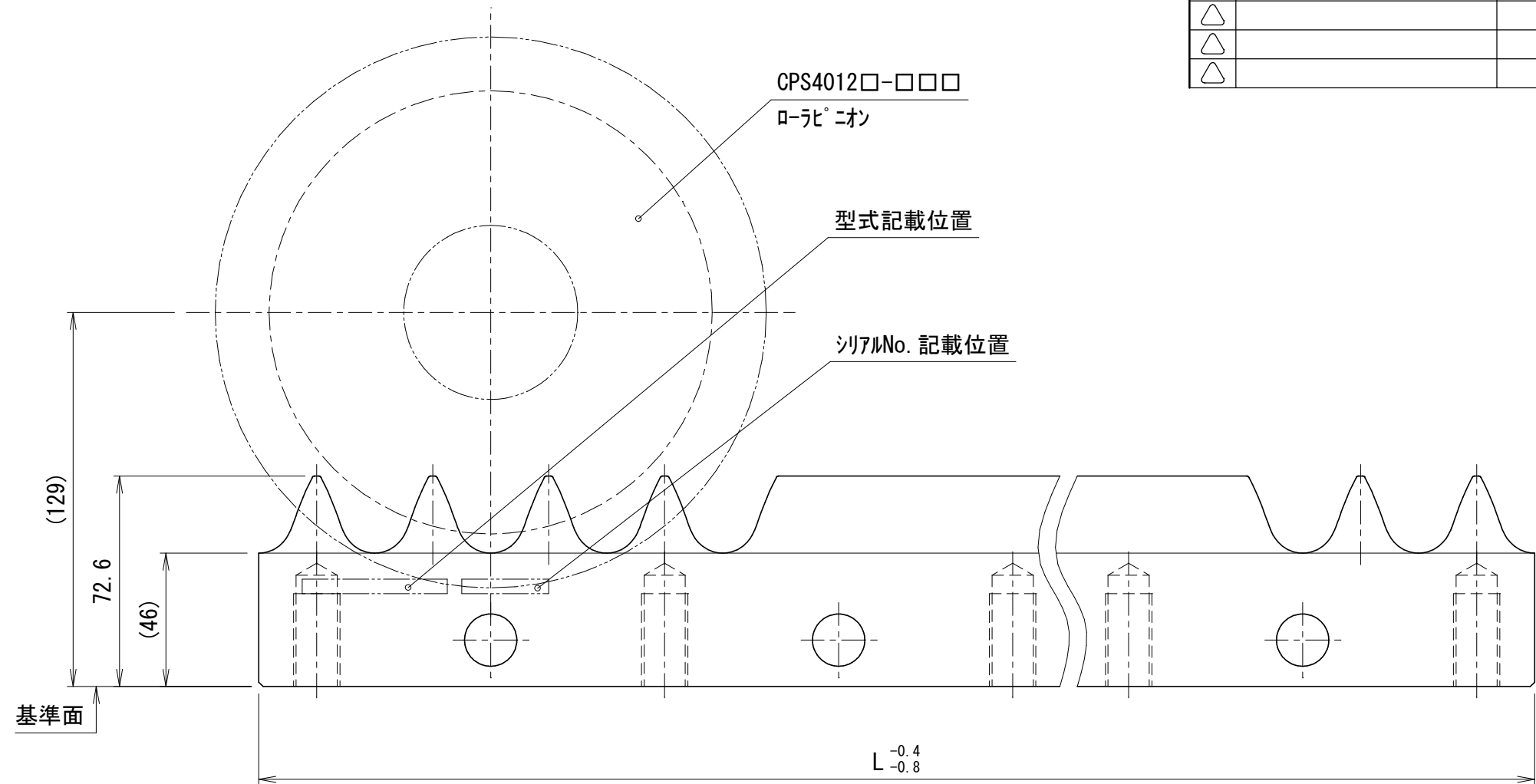
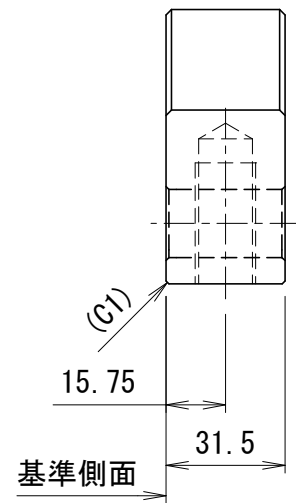

全体図(1:5)

全長 L 注1)	歯数	穴数 N1	穴数 N2	質量(kg)
1000	25	8	9	13
880	22	7	8	11
760	19	6	7	9.7
640	16	5	6	8.1
520	13	4	5	6.6

型式	CRS4012A-Y-L□□□-□ 注1) 注2)	
仕様内容	ピッチ	40 mm
	基本動定格荷重	6000 N
	最大使用荷重	9000 N
	許容静定格荷重	10940 N
精密洗浄 注2)	1:なし	
	2:あり + 梱包時標準グリス塗布	
	3:あり + 梱包時支給グリス塗布	

・精密洗浄:2及び3を選択した場合、
型式シールは貼り付けずに同梱いたします。

カタログに記載されている仕様については、改良の為変更させて頂くことがあります。

単位 mm	尺度	1 : 2	認可	技術 22.06.24 片山	検査	技術 22.06.22 大田	製図	川島	日付 2022.05.24	図名 TCGカムラック 外形図	図番 GR4091140	A 3
	<p>カモ加茂精工株式会社</p>											