

貴社図面番号

記号	内容	日付	記入者	箇所
△	図面更新 (T-0093)	2022. 11. 21	東郷	1
△				
△				

△ 図面更新

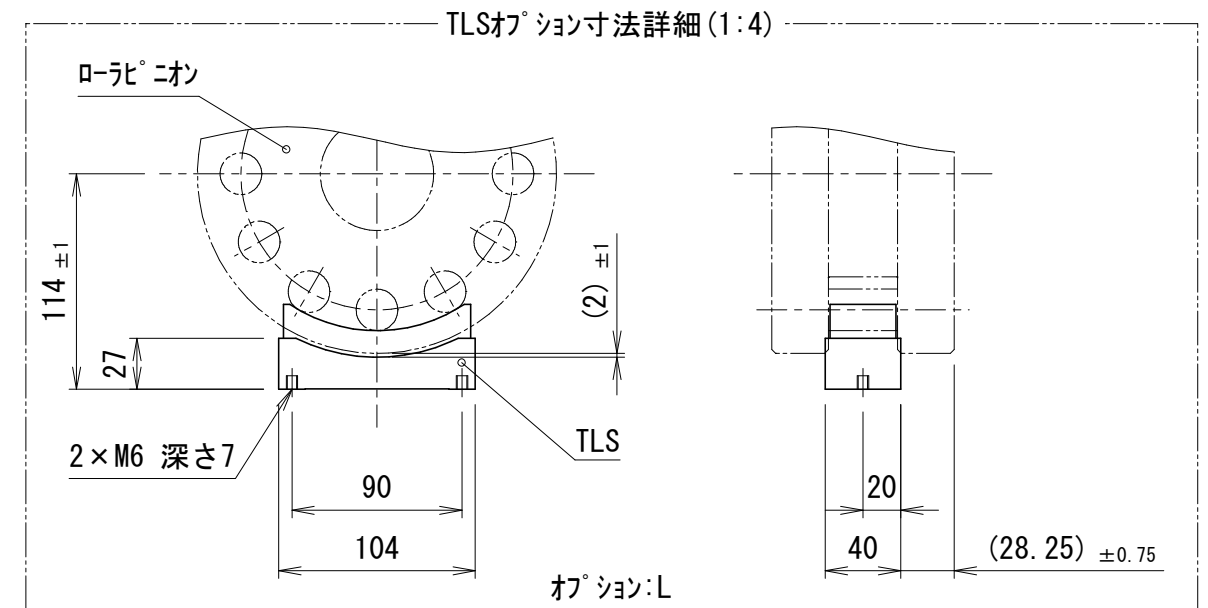
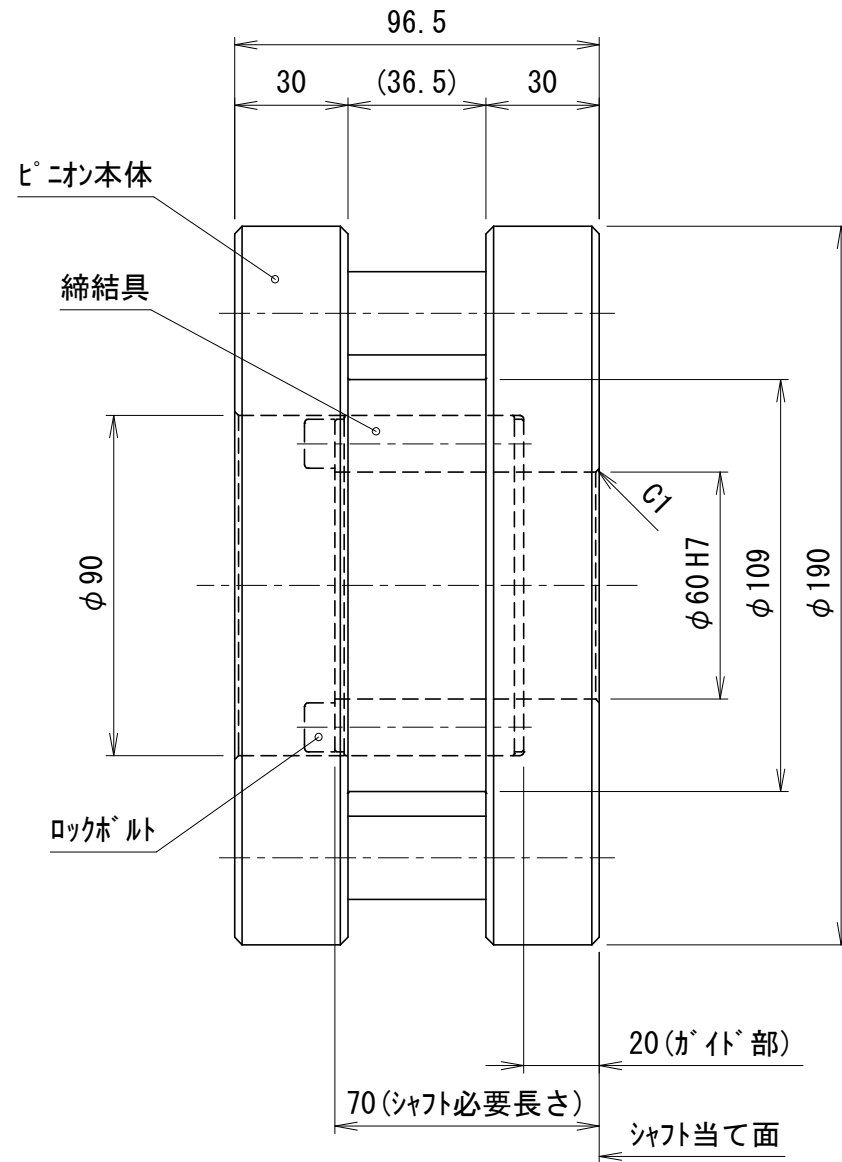
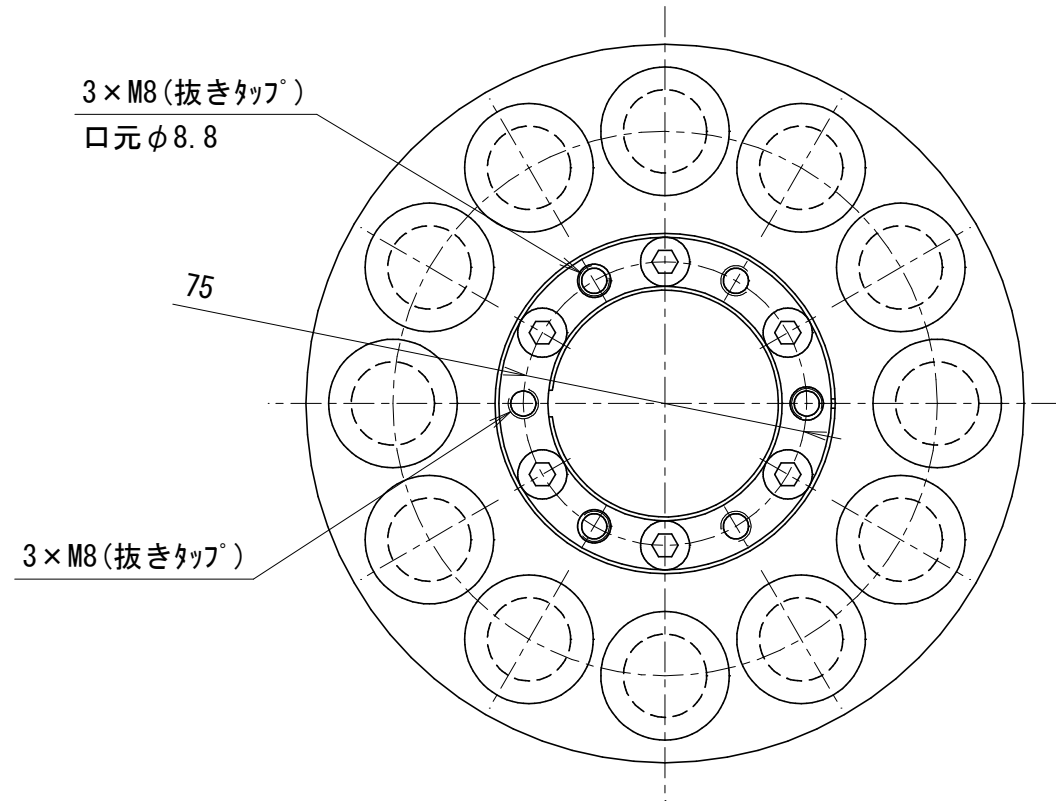

型式	CPC4012B-□□-□ <small>注1) 注2) 注3)</small>	
仕様内容	精度等級	注2) A: 並級 B: 精密級
	歯数	12 歯
ロックボルト	サイズ	M8
	締付トルク	33.0 N·m
慣性モーメント	632 × 10 ⁻⁴ kg·m ²	
質量	ローピニオン	14 kg
	TCG潤滑供給システム	0.15 kg
表面処理 (ピニオン本体のみ) <small>注1)</small>	1: 処理なし	
	2: 黒色ゴム皮膜処理	
	3: 黒色ゴム皮膜処理 +フッ素樹脂コーティング	
TCG潤滑供給システム (TLS) <small>注3)</small>	無記号: なし	
	L: あり	

- ・ TCG潤滑供給システムが有る場合は、袋に入れて同梱いたします。
- ・ ピッチ円直径・許容トルクは、組み合わせ相手による。
- ・ 相手軸は、公差h7級、表面粗さRa1.6を奨励いたします。

カタログに記載されている仕様については、改良の為変更させて頂くことがあります。

単位	尺度	認可	検査	製図	図名	図番
mm	1:2	技術 22.12.23 大田	技術 22.12.21 川島	大田 日付 2021.07.05	CPC4012B ローピニオン ローピニオン 外形図	GR4091130

kamo 加茂精工株式会社

△ A3

貴社図面番号

記号	内容	日付	記入者	箇所
△				
△				
△				

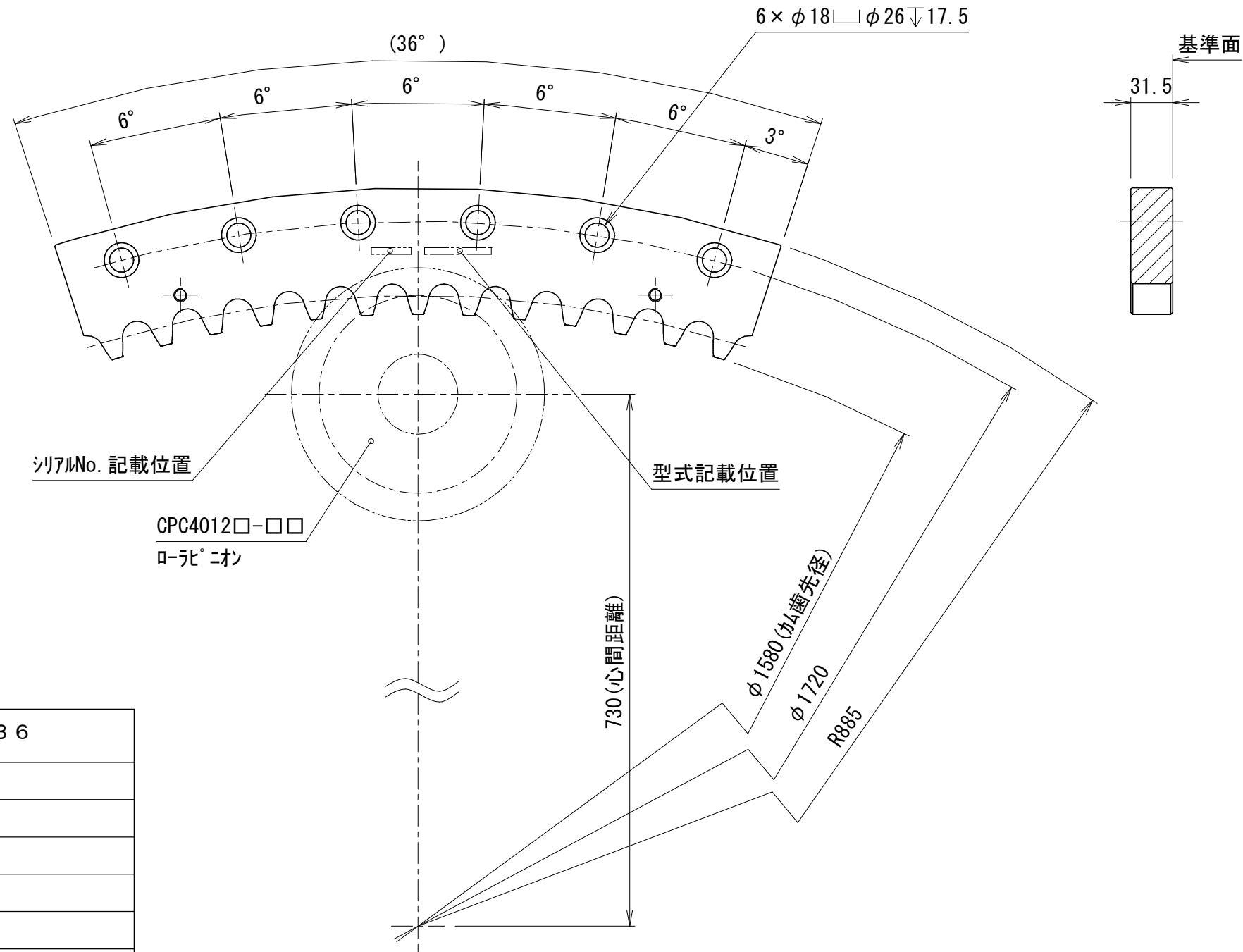

型 式	UDC4012A-□□-C130-A36 <small>注1)注2)</small>	
仕様内容	精度等級	A:並級 B:精密級
	円周歯数	130 歯
	円弧歯数	13 歯
	円弧角度	36°
	リングピッチ円直径	1608.475 mm
	ピニオンピッチ円直径	148.475 mm
	基本動定格トルク	12000 N·m
	最大使用トルク	14400 N·m
	許容静定格トルク	20800 N·m
	慣性モーメント	7.22 kg·m ² (回転軸換算)
質量	11 kg	
表面処理	1:処理なし 2:黒色クム皮膜処理	

カタログに記載されている仕様については、改良の為変更させて頂くことがあります。

単位 mm	尺度	1 : 4	認可	技術 23.04.19 大田	検査	技術 23.04.11 川島	製図	吉田	日付	2023.03.14	図名	TCGカムリンク 外形図	図番	GR4094103	△	A 3
	図名	TCGカムリンク 外形図											図番	GR4094103	△	A 3

kamo 加茂精工株式会社

貴社図面番号

記号	内容	日付	記入者	箇所
△				
△				
△				

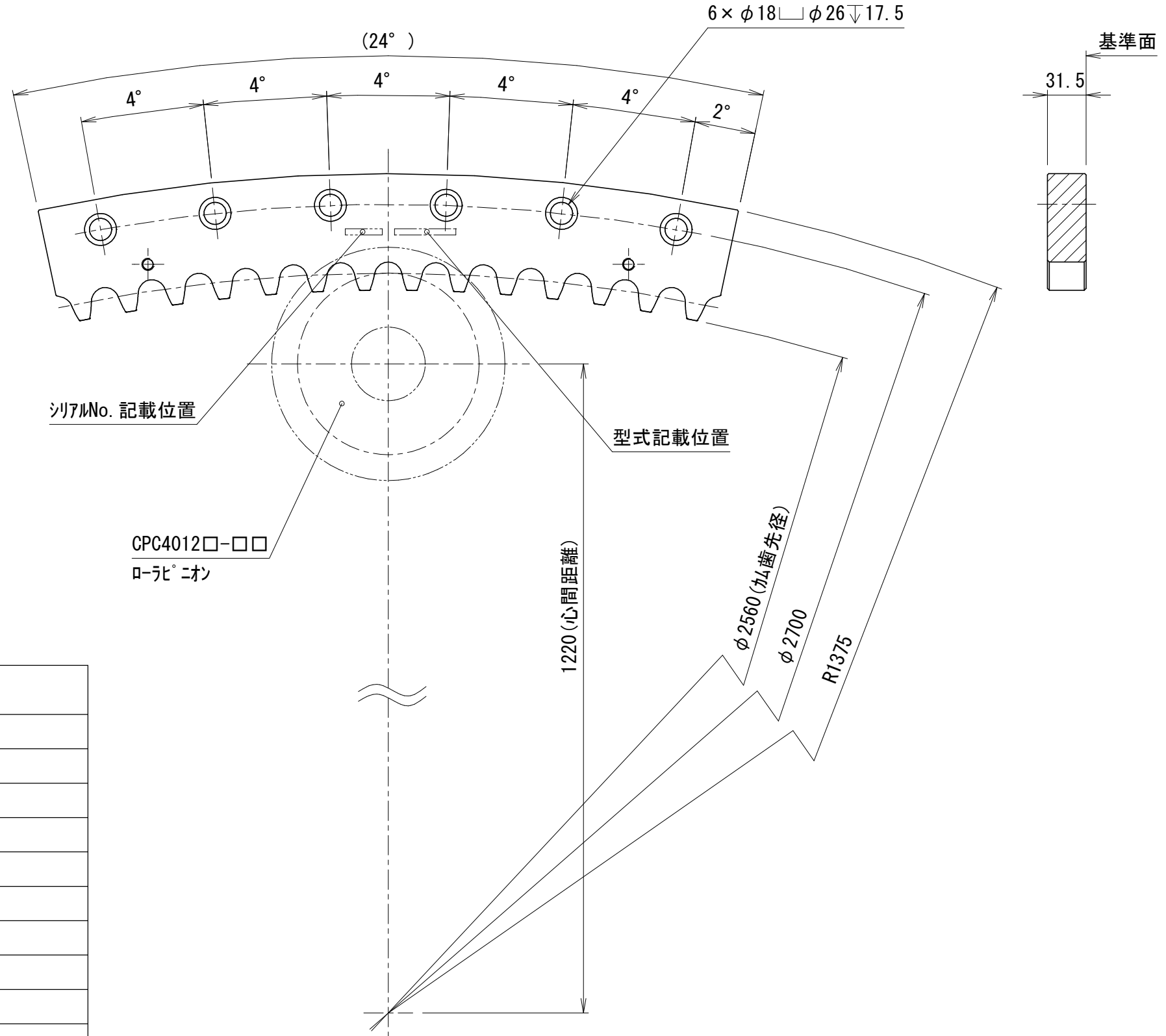

型 式	UDC4012A-□□-C210-A24 <small>注1)注2)</small>	
仕様内容	精度等級	<small>注2)</small> A:並級 B:精密級
	円周歯数	210 歯
	円弧歯数	14 歯
	円弧角度	24°
	リングピッチ円直径	2587.879 mm
	ピーニオンピッチ円直径	147.879 mm
	基本動定格トルク	19400 N·m
	最大使用トルク	23200 N·m
	許容静定格トルク	33600 N·m
	慣性モーメント	19.1 kg·m ² (回転軸換算)
質量	11 kg	
表面処理	<small>注1)</small> 1:処理なし	
	2:黒色クム皮膜処理	

カタログに記載されている仕様については、改良の為変更させて頂くことがあります。

尺度 単位 mm	1 : 4	認可 技術 23.04.19 大田	検査 技術 23.04.11 川島	製図 吉田 日付 2023.03.14	図名 TCGカムリンク 外形図
	図番 GR4094104				A 3

kamo 加茂精工株式会社

貴社図面番号

記号	内容	日付	記入者	箇所
△				
△				
△				

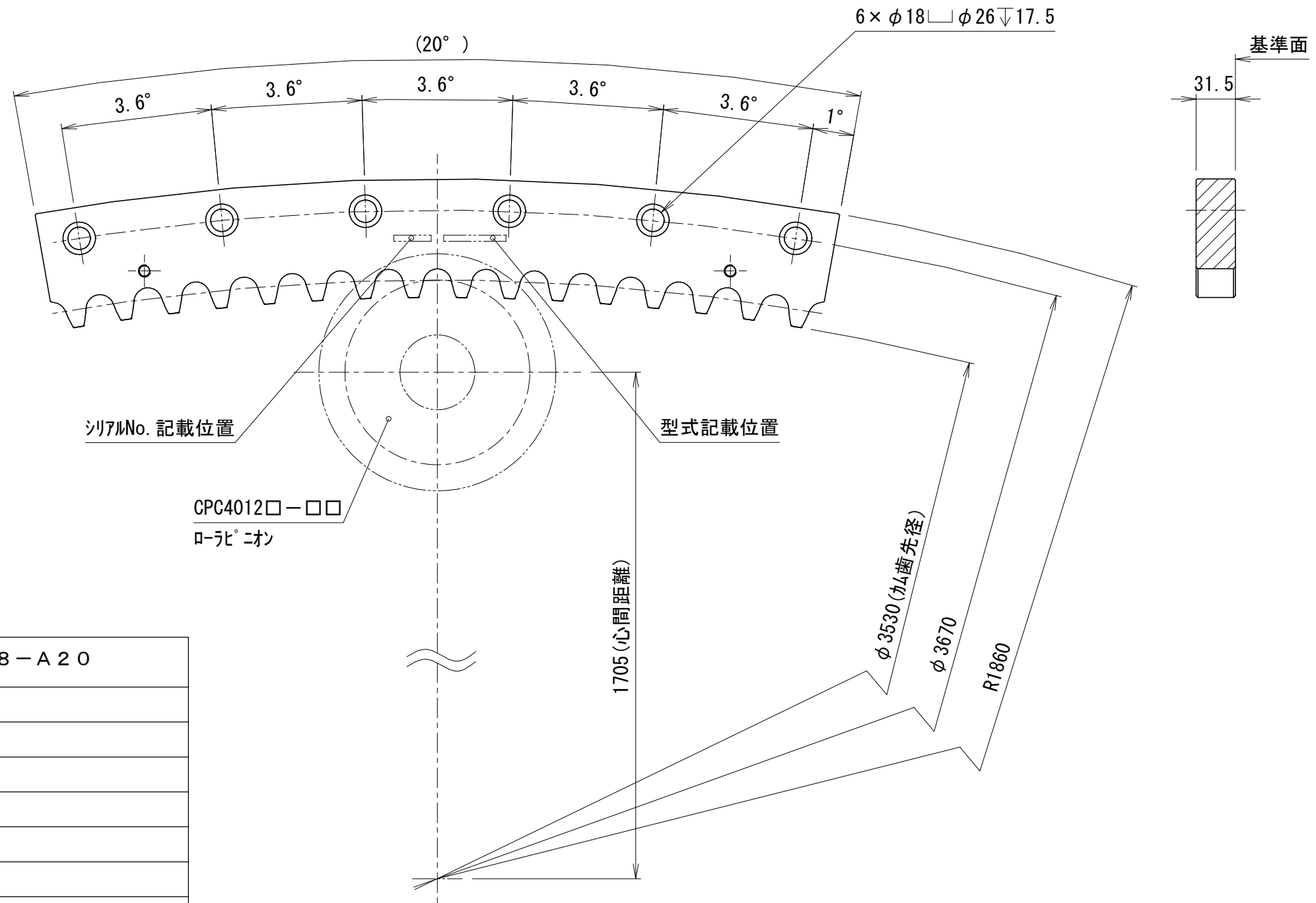

CPC4012□-□□
ローレピニオン

型式	UDC4012A-□□-C288-A20 <small>注1)注2)</small>	
仕様内容	精度等級	A:並級 B:精密級
	円周歯数	288 歯
	円弧歯数	16 歯
	円弧角度	20°
	リングピッチ円直径	3558.261 mm
	ピニオンピッチ円直径	148.261 mm
	基本動定格トルク	26600 N·m
	最大使用トルク	32000 N·m
	許容静定格トルク	46400 N·m
	慣性モーメント	40.6 kg·m ² (回転軸換算)
質量	13 kg	
表面処理	1:処理なし 2:黒色クム皮膜処理	

カタログに記載されている仕様については、改良の為変更させて頂くことがあります。

単位 mm	尺度	1:4	認可	技術 23.04.19 大田	検査	技術 23.04.11 川島	製図	吉田	日付	2023.03.14	図名	TCGカムリンク 外形図	図番	GR4094105	△	A 3
	承認															

kamo 加茂精工株式会社

貴社図面番号

記号	内容	日付	記入者	箇所
△				
△				
△				

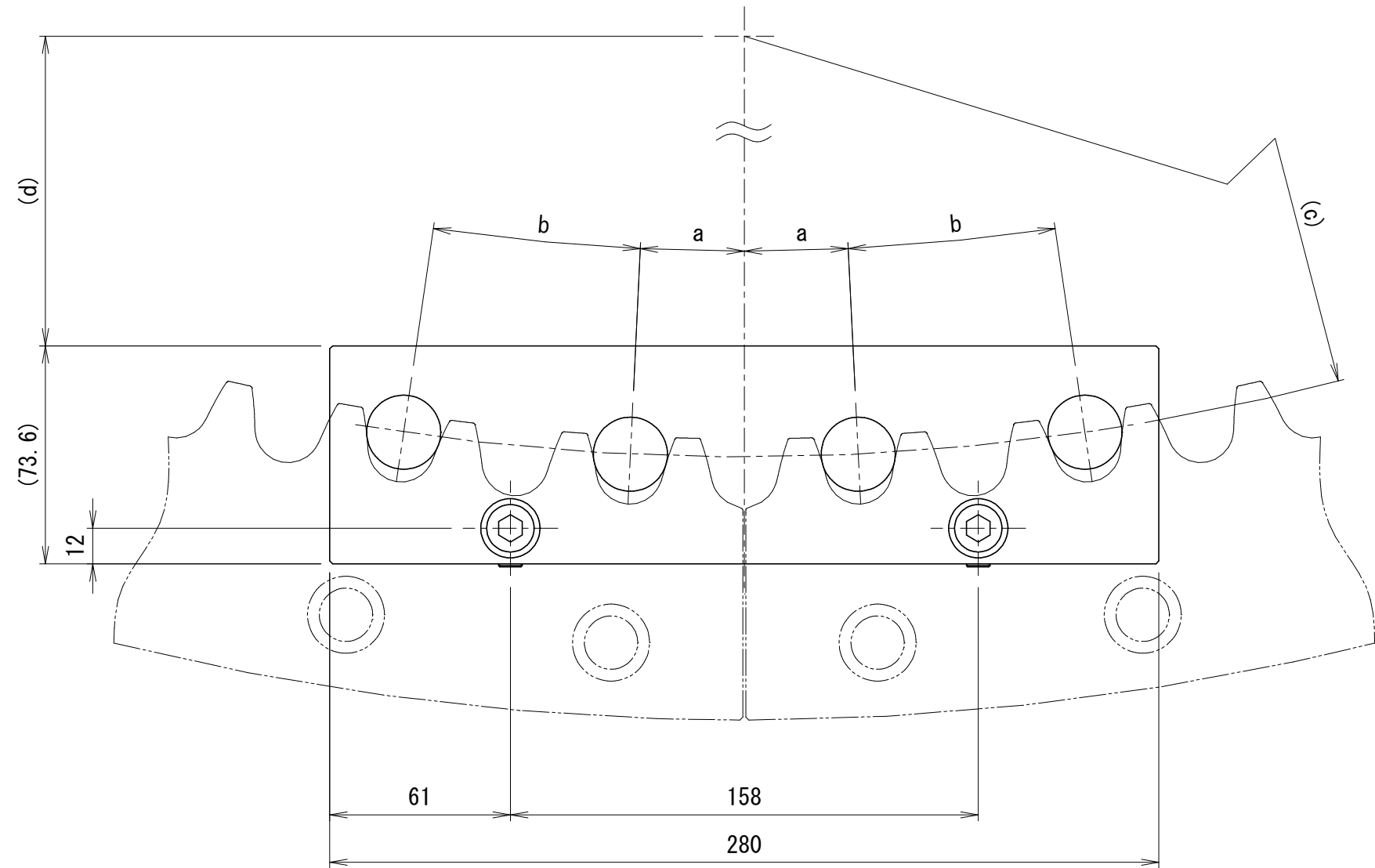
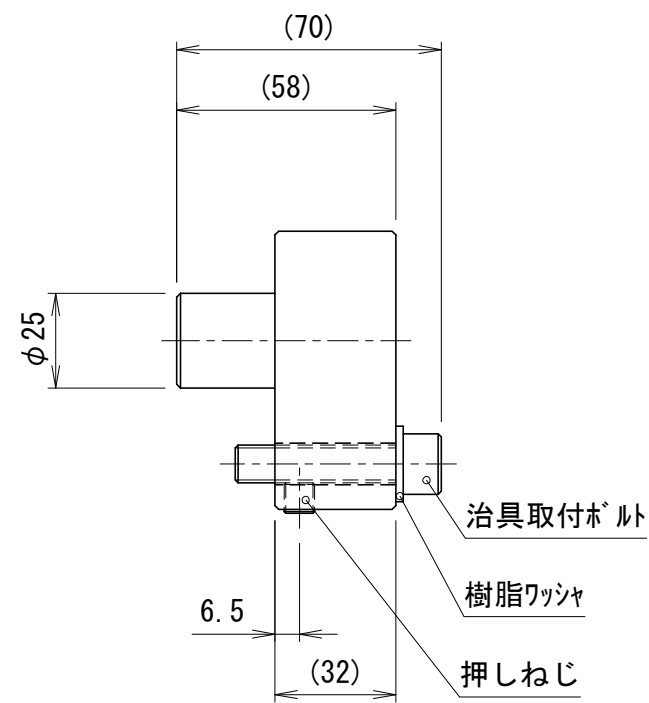

型 式	UJ4012B-C□□□ 注1)	
仕様内容	リング 歯数 注1)	130:130歯
		210:210歯
		288:288歯
付属品		治具取付ボルト:M10
		押しねじ:M8
		樹脂ワッシャ

	リング 歯数		
	130	210	288
a	2.769°	1.714°	1.25°
b	5.538°	3.429°	2.5°
c	R796.145	R1285.928	R1771.313
d	758.616	1251.752	1738.292
質量 (kg)	5.6	5.6	5.6

カタログに記載されている仕様については、改良の為変更させて頂くことがあります。

単位 mm	尺度	1 : 2	認可	技術 23.04.19 大田	検査	技術 23.04.11 川島	製図	吉田	日付	2023.03.14	図名	分割リング 継ぎ足し治具 外形図	図番	GR4094106	A 3
	カタログに記載されている仕様については、改良の為変更させて頂くことがあります。														

kamo 加茂精工株式会社