

貴社図面番号

記号	内容	日付	記入者	箇所
△				
△				
△				

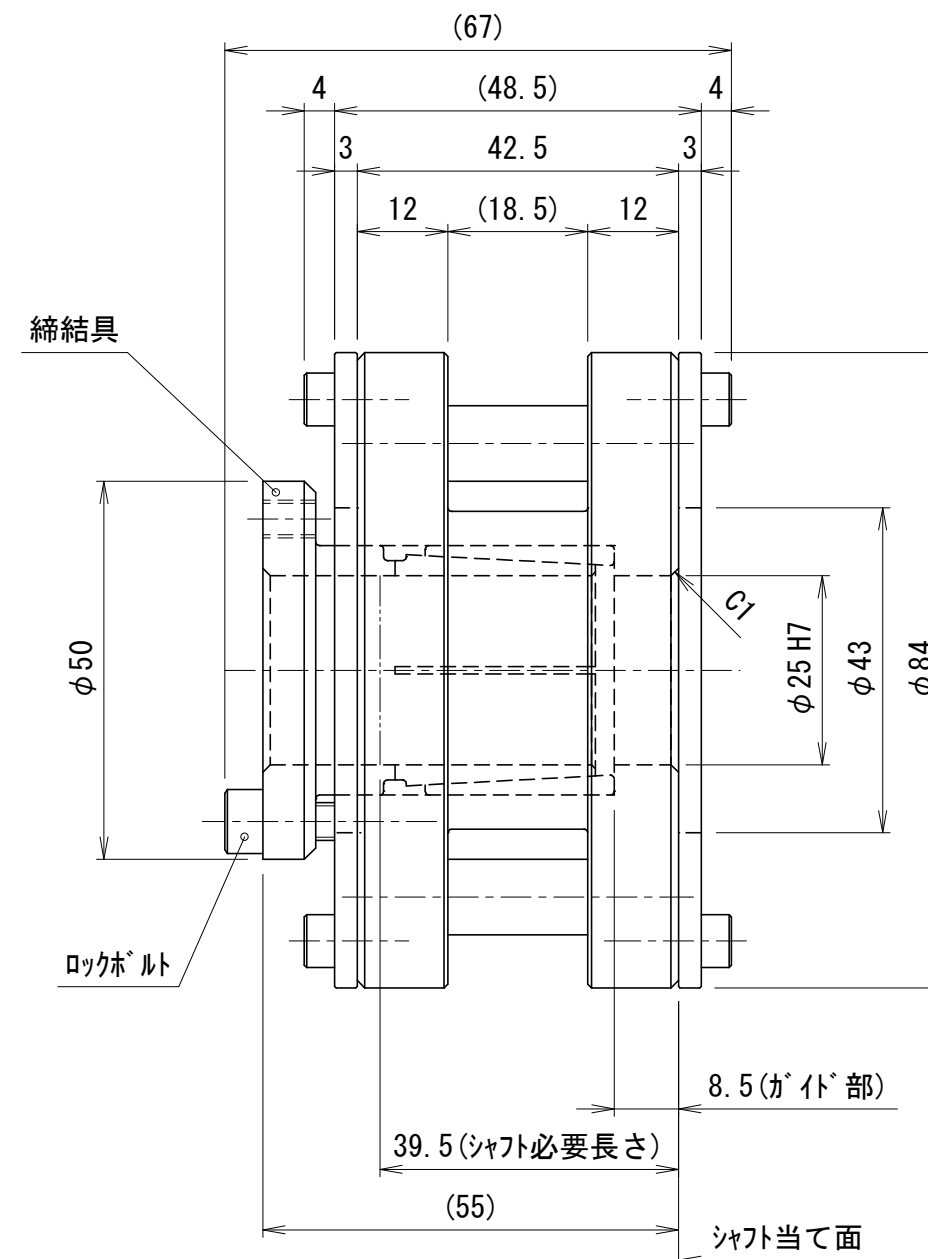
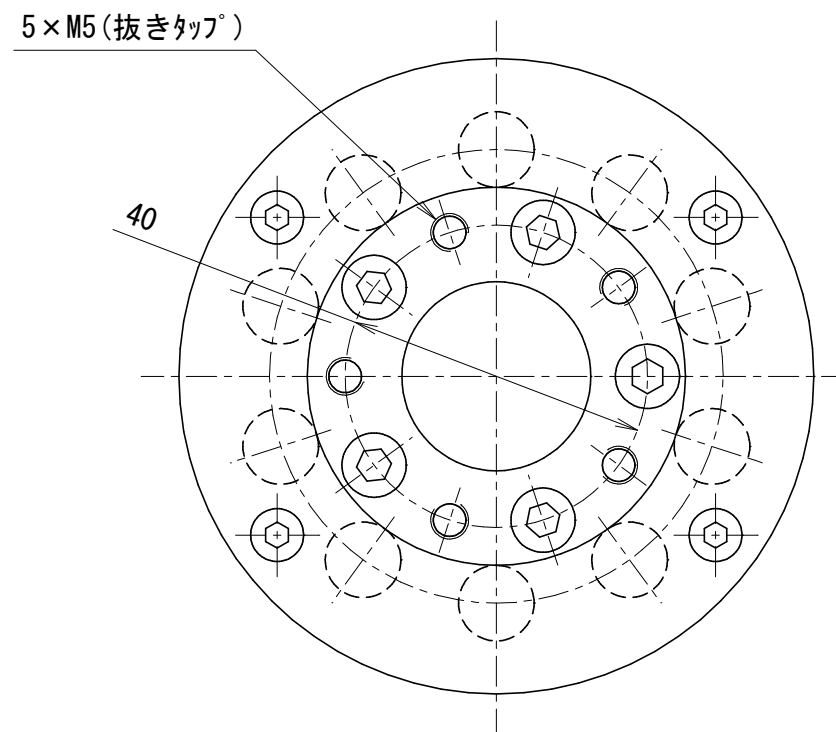

型 式	CPS2010A-□□□ <small>注1) 注2) 注3)</small>		
仕様内容	歯数	10 歯	
	ロックボルト	サイズ	M5
		締付トルク	5.6 N・m
	慣性モーメント	12.5 × 10 <sup>-4</sup> kg・m <sup>2</sup>	
	質量	1.5 kg	
	封入グリス	注1)	A: 標準 G: 支給グリス
	精密洗浄	注2)	A: なし S: あり
ロックボルト	注3)	A: 標準 B: ガス抜き穴付	

- ・ピッチ円直径・許容トルクは、組み合わせ相手による。
- ・相手軸は、公差h7級、表面粗さRa1.6を奨励いたします。

カタログに記載されている仕様については、改良の為変更させて頂くことがあります。

尺度 単位 mm	1 : 1	認可 技術 22.06.24 片山	検査 技術 22.06.22 大田	製図 川島 日付 2022.05.19	図名 ロ-レニオン 外形図
	<b>KAMO 加茂精工株式会社</b>			図番 GR2091186	A3

貴社図面番号

記号	内容	日付	記入者	箇所
△				
△				
△				

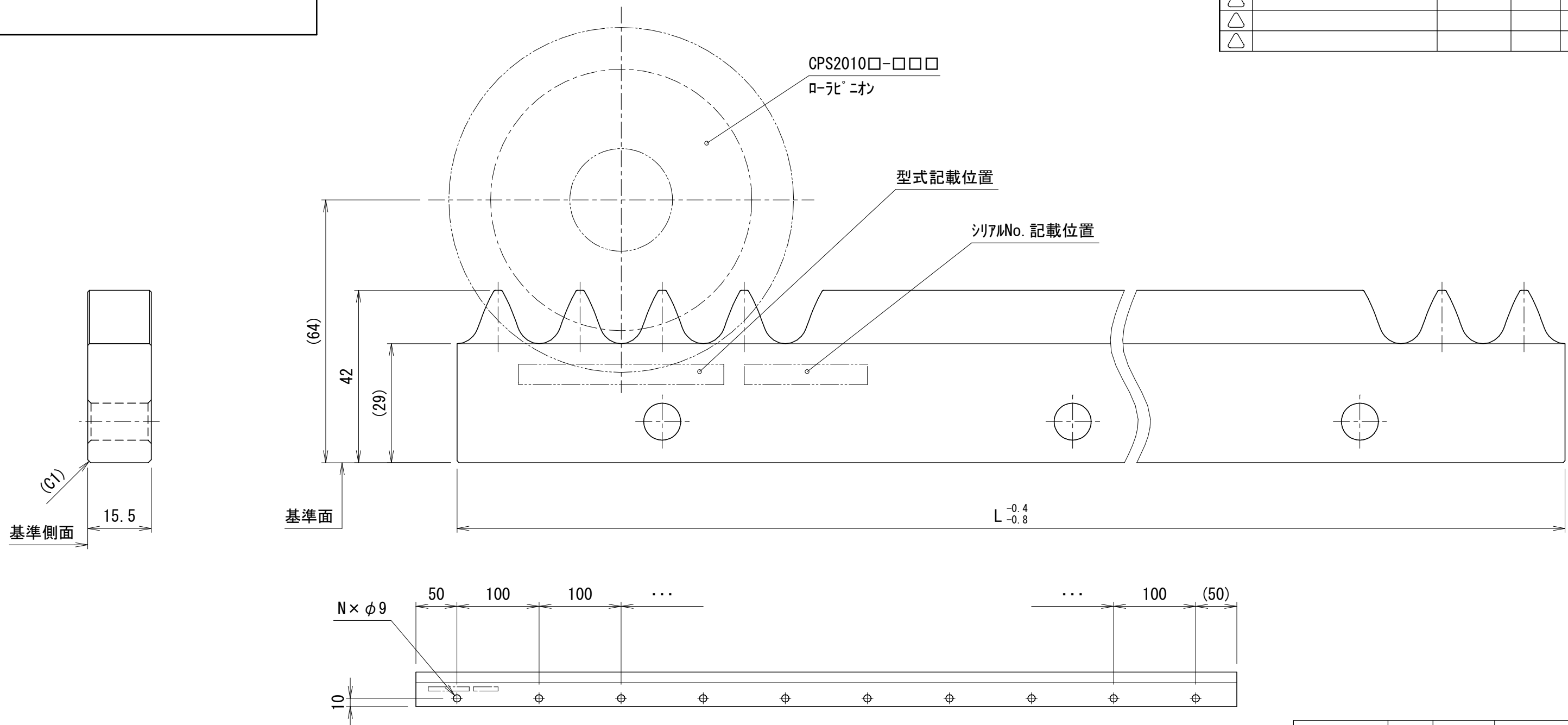

全体図(1:5)

全長 L 注1)	歯数	穴数 N	質量(kg)
1000	50	10	4.1
900	45	9	3.7
800	40	8	3.3
700	35	7	2.9
600	30	6	2.5
500	25	5	2.1
400	20	4	1.6

型 式	CRS2010A-F-L□□□-□ 注1) 注2)	
仕様内容	ピッチ	20 mm
	基本動定格荷重	1500 N
	最大使用荷重	2200 N
	許容静定格荷重	3000 N
精密洗浄 注2)	1:	なし
	2:	あり + 梱包時標準グリス塗布
	3:	あり + 梱包時支給グリス塗布

・精密洗浄:2及び3を選択した場合、  
型式シールは貼り付けずに同梱いたします。

カタログに記載されている仕様については、改良の為変更させて頂くことがあります。

尺度 1 : 1 単位 mm	認可 技術 22.06.24 片山	検査 技術 22.06.22 大田	製図 川島 日付 2022.05.19	図名 TCGカムラック 外形図
	図番 GR2091187			A3

**KAMO** 加茂精工株式会社

貴社図面番号

記号	内容	日付	記入者	箇所
△				
△				
△				

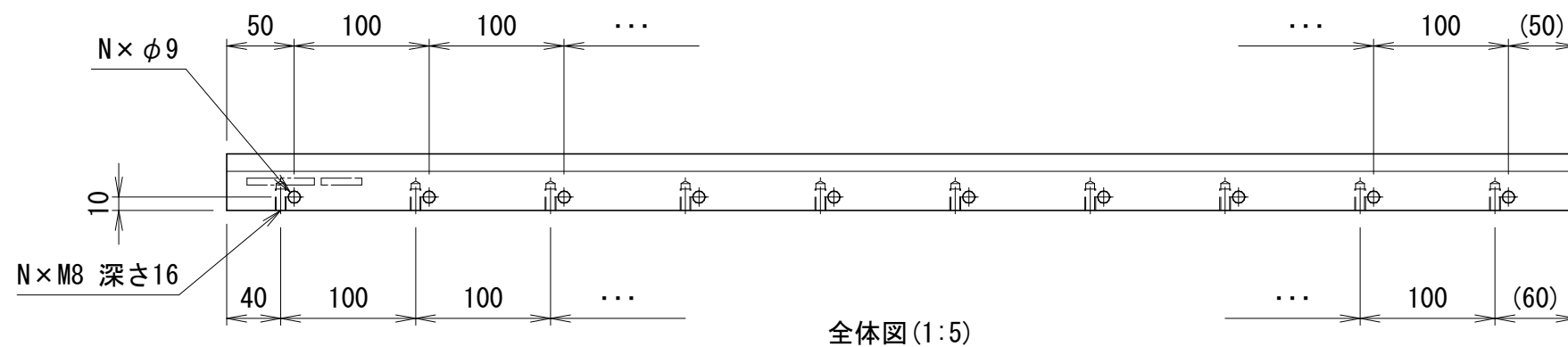
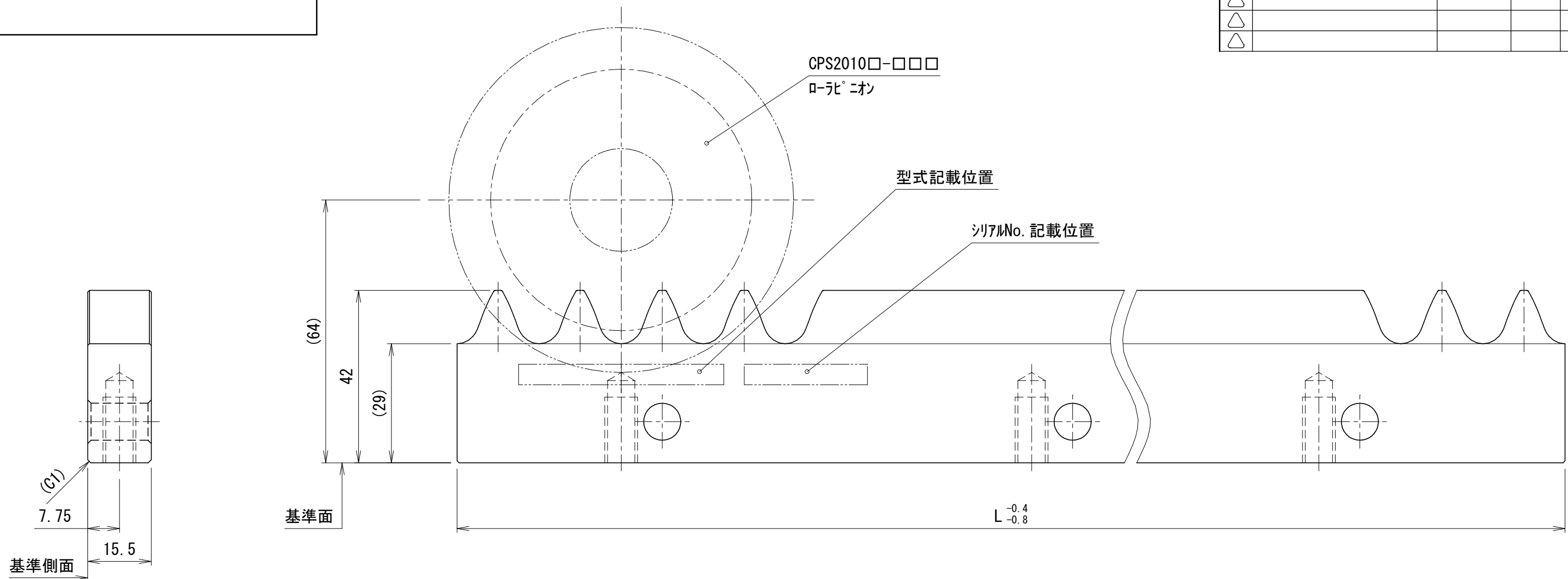

全長 L 注1)	歯数	穴数 N	質量(kg)
1000	50	10	4.0
900	45	9	3.6
800	40	8	3.2
700	35	7	2.8
600	30	6	2.4
500	25	5	2.0
400	20	4	1.6

型 式	CRS2010A-Y-L□□□-□ 注1) 注2)	
仕様内容	ピッチ	20 mm
	基本動定格荷重	1500 N
	最大使用荷重	2200 N
	許容静定格荷重	3000 N
精密洗浄	注2)	1:なし 2:あり + 梱包時標準グリス塗布 3:あり + 梱包時支給グリス塗布

・精密洗浄:2及び3を選択した場合、  
型式シールは貼り付けずに同梱いたします。

カタログに記載されている仕様については、改良の為変更させて頂くことがあります。

単位 mm	尺度	1 : 1	認可	技術 22.06.24 片山	検査	技術 22.06.22 大田	製図	川島	日付	2022.05.19	図名	TCGカムラック 外形図	図番	GR2091188	箇所	△ A3
	<p><b>kamo</b> 加茂精工株式会社</p>															